



THRUSTER GIRBOKS

KUNDE



Tide Sjø (HSD) i Norge
Fartøy: MF Fedjefjord (Ferge)
Kontakt: Støldal

SYSTEM

Framdrift, Girboks 1
Schottel, STP1010RL
Bygge år: 2000
Olje volum: 1700 ltr. Mobilgear 150 cSt olje.

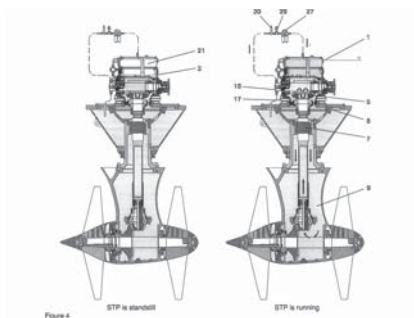

UTFORDRING

Problem med svært forurenset smøre-
olje sammen med unormal slitasje,
oppheving og ventil feilfunksjon.
NAS1638 CLASS 8.
Jern innhold 58 mg/kg
Vann innhold 90 ppm[Karlfisher]

LØSNING

Et Europafilter, EF2115, ble montert
i offline rense krets som en nyre på
smøreoljesystem. Filter enheten renser
kontinuerlig mens fergen er i drift.
Bilde av installasjon, oppe til venstre.

RESULTAT

Vesentlig mindre slitasje, ingen overop-
pheting av system og ventil funksjoner
er gjenopprettet.
NAS1638 CLASS 5
Jern innhold 10 mg/kg
Vann innhold 65 ppm[Karlfisher]
Systemet har nå vedvarende gode opera-
tive forhold.



Schottel girboks



filter no. 1

Europafilter elementet viser store
mengder klebrig hartz på filter. Dette til
tross for at øvrige komponent filtre ikke
ga utslag på popup indikator.



filter no 3.

Europafilter elementet viser vesentlig bed-
ring av oljens renhet. Øvrige komponent
filtre vil nå ha vesentlig bedre forhold i en
renere smøreolje.